

DRY POWDER ELECTRO MAGNETIC IRON REMOVER

HCT 干粉电磁除铁器

适用范围

主要用于去除电池材料、陶瓷、炭黑、石墨、阻燃剂、食品、稀土抛光粉、光伏材料、颜料等材料中的磁性物。



工作原理

励磁线圈通电，在线圈中心处产生强磁场，使处于分选筒中的磁介质感应产生高梯度磁场，当物料通过时，其中的磁性物被磁介质吸附，从而获得高纯度的精矿；工作一段时间，当介质的吸附能力达到饱和时，停止给料，分料阀自动转向排铁口，励磁线圈断电使介质消磁，同时，振动电机加大振幅，磁性物顺利排出，整个分选过程可通过程序设置自动运行。

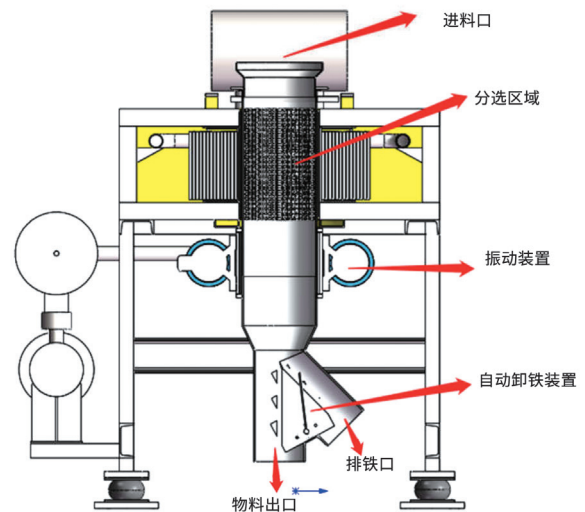

技术参数

型号	空芯场强	工作场强	分选腔内径	参考处理量	参考处理量	参考处理量	设备重量	励磁功率	设备总高
	热态	热态		砂子	碳酸锂	石墨			
	Gauss	Gauss	mm	kg/hr	kg/hr	kg/hr	kg	kW	mm
HCT 100-3500	3650	14000	100	370	110	100	1040	5.0	1750
HCT 150-3500			150	850	255	230	2465	6.8	1800
HCT 250-3500			250	1850	555	500	3100	11	1940
HCT 300-3500			300	3200	960	865	4150	12.5	1960
HCT 100-5000	5250	20000	100	370	110	100	1460	10	1750
HCT 150-5000			150	850	255	230	2630	13	1800
HCT 250-5000			250	1850	555	500	3350	16.5	1940
HCT 300-5000			300	3200	960	865	4500	26	1960

(仅供选型参考)

技术特点

- ◆采用计算机模拟技术对磁体进行有限元分析，可定量计算磁场的分布和大小，保证了磁路的合理设计。
- ◆励磁线圈为整机的核心部件，为设备提供稳定的磁场，为保证线圈产生的热量快速冷却，线圈采用立体绕组结构油道，使散热面积倍增，有利于变压器油的热对流。
- ◆采用油水复合冷却方式，利用大流量油泵加快热油循环，将热量快速带走，线圈温升低，保证线圈在低温下可靠工作。线圈外壳采用全密封结构，防潮、防尘、防腐蚀，可适应各种恶劣环境。
- ◆振动电机对振动物料筒施加上下方向的高频、低幅振动，可有效提高非磁性物料的通过能力，防止物料堵塞，提高产能；卸铁时，提高振幅，卸铁干净。
- ◆控制系统配备先进的人机界面技术，通过 Host Link 总线或网线与可编程控制器实时通信。通过人机界面，对设备进行操作和监视，并对故障信息主动提示。
- ◆通过传感器、变送器采集现场数据，根据用户给定的选矿工艺参数，运用先进的 PID 控制理论（恒流），设备无论热态或者冷态，快速使控制系统达到额定的激磁场强，解决了以往设备热态运行时磁场强度下降、升退磁速度慢的问题。



- ◆介质采用 SUS430 导磁不锈钢材料制作，可根据物料粒度不同采用棒状、波纹片和网状形式，多片介质交错放置，使物料能够得到充分选别，除铁干净。

